

JEAC4216「フェライト鋼の破壊靱性参照温度 T_c 決定のための試験方法」改定案に関する公衆審査における意見に対する回答案

No.	意見個所	意見内容	回答
1	<p>P7 図 MCT-3100-3 Mini-C(T)試験片の寸法 及び形状</p>	<p>ナイフエッジ先端間の寸法が 3.0 となっておりますが、基準となるものが記載されていないので、中心振り分け寸法で 1.5 とした方がいいのではないのでしょうか。</p> <p>(現状の図)</p>  <p>単位: mm</p>	<p>ご指摘に従い、ナイフエッジ間の距離については試験片中心線からの距離で記載するよう修正致します。</p>  <p>単位: mm</p> <p>(編集上の修正)</p>

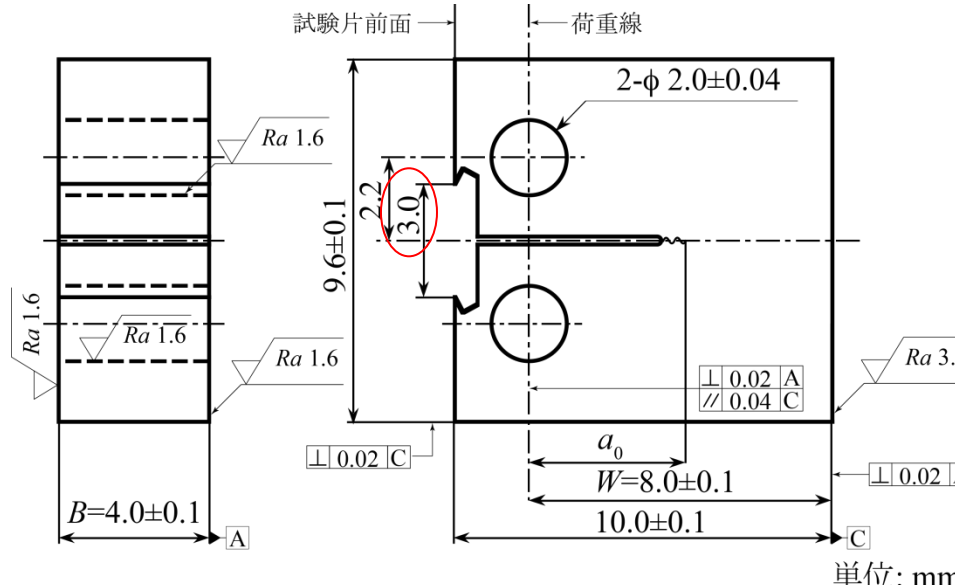
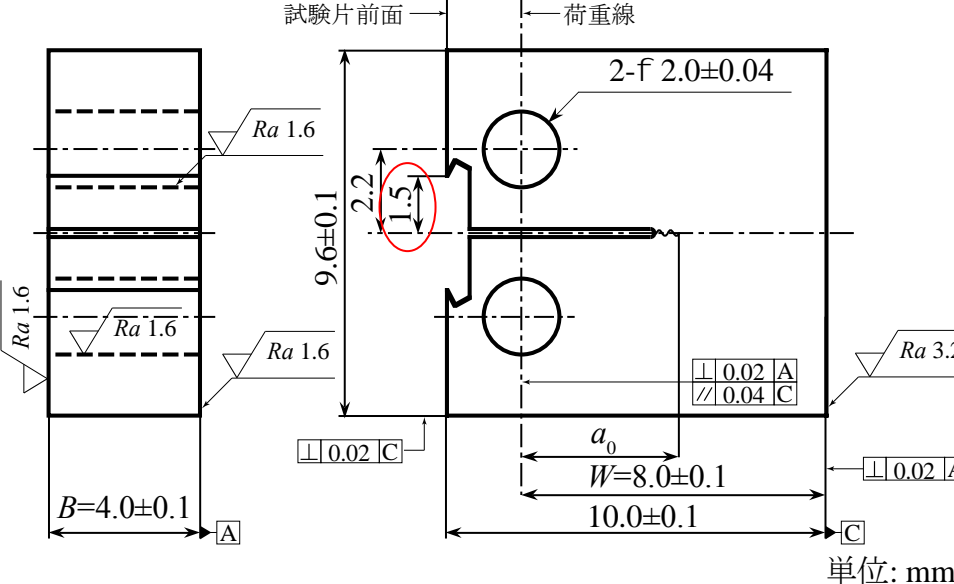